



MF2/40 - MF2/60

NARZĘDZIE DWUFUNKCYJNE DO USUWANIA POWŁOKI ZEWNETRZNEJ I IZOLACJI Z KABLI SN

ISO 9001

BUREAU VERITAS
Certification



MF2/

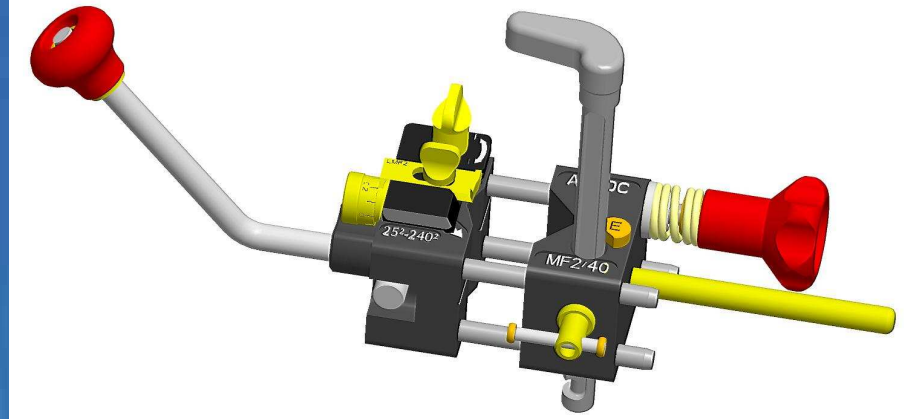

Powłoka zewnętrzna

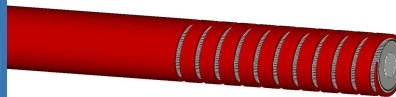

Izolacja

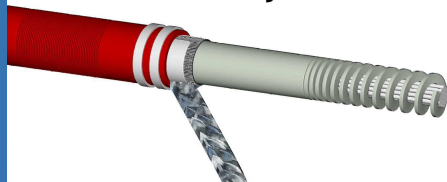

ALROC

Z.I de la fonderie
72160 Tuffé
France

DYSTRYBUTOR :

ELEXA Sp. z o.o.
Ul. Zbąszyńska 3
91-342 Łódź
tel. 42 633-40-08
fax: 42 630-20-22
www.elexa.pl

ZASTOSOWANIE

MF2 - dwufunkcyjne narzędzie regulowane pozwala :

- Wykonać spiralne nacięcie powłoki zewnętrznej kabli o powłoce syntetycznej
- Wykonać spiralne nacięcie izolacji (na dowolnym odcinku kabla)

CHARAKTERYSTYKA

☞ Do kabli SN o powłoce syntetycznej

Model	MF2/40	MF2/60
Średnica	16 - 40 mm	16 - 58 mm
Przekroje	25 ² - 240 ²	25 ² - 630 ²
Długość	150 mm	170 mm
Szerokość	80 mm	90 mm
Wysokość	100 mm	120 mm
Waga	1,240 Kg	1,400 Kg